

REQUISITOS SILLAS Y MESAS:

"club Cafe"

El prestador, al presentar solicitud ante la Dirección de Fiscalización y Control para obtener el permiso para uso y aprovechamiento de la vía pública por prestadores de servicios y/o establecimientos con venta de alimentos y bebidas, se requiere:

1. Formular ante la Dirección de Fiscalización y control la solicitud escrita (formato proporcionado por la Dirección), proporcionando los siguientes datos:

- A. Nombre del propietario ✓
- B. Domicilio particular y del establecimiento; ✓
- C. Registro Federal de Contribuyentes; ✓
- D. Superficie solicitada; ✓
- E. Días de funcionamiento; y ✓
- F. Horario pretendido. ✓

2. A dicha solicitud se acompañarán los documentos que a continuación se enlistan:

- A. Copia de identificación oficial, con fotografía; ✓
- B. Carta de residencia actual. ✓
- C. Copia de la autorización en materia de alcoholes expedida por la Secretaría de Planeación y Finanzas, (en su caso) o escrito de manifestación de la no venta de bebidas alcohólicas. ✓
- D. Dos fotografías personales a color tamaño infantil; ✓
- E. Croquis de localización del espacio solicitado; ✓
- F. Nombre de la calle, su ubicación, anchura y distancia a la esquina más próxima; ✓
- G. Fotografías que incluyan el contexto de ubicación del espacio pretendido; ✓
- H. Planos del Estado actual indicando medidas y colindancias, curvas de nivel y accesos al inmueble en que se localiza el establecimiento, así como identificación del sitio específico que se pretende ocupar; si ✓
- I. Nombre del establecimiento, que deberá ser en correcto español o en las lenguas indígenas que se hablaron o hablan en la región y en casos muy especiales en otras lenguas romances; en una hoja tamaño carta. ✓
- J. Aquellos otros que a juicio de la Dirección de Imagen Urbana y Gestión del Centro Histórico se consideren necesarios.



Oficio: DFC-1495/2022  
Guanajuato, Gto; a 16 de mayo de 2022  
Asunto: Se remiten expedientes.

"2022 Año Del 70 Aniversario Del Teatro Universitario Y 50 Aniversario Del Festival Internacional Cervantino"

Gobierno Municipal de Guanajuato  
Secretaría del H. Ayuntamiento

**RECIBIDO**  
16 MAYO 2022

Hora: 10:45 Recibido: Ar  
Anexos: con anexos

Mtra. Martha Isabel Delgado Zárate  
Secretaria del H. Ayuntamiento  
Presente.

Aprovecho el presente para enviar a Usted un cordial saludo

Por medio del presente y en estricto cumplimiento a lo establecido por el artículo 16 del Reglamento de Uso y Aprovechamiento de la Vía Pública por Prestadores de Servicios con Venta de Alimentos y Bebidas, para el Municipio de Guanajuato, así como el cumplimiento a las observaciones realizadas por la H Secretaría del Ayuntamiento, me permito remitir y poner a su consideración el expediente, los Dictámenes elaborados por las Direcciones de Protección y Vigilancia, Seguridad Pública, Servicios Municipales y Turismo, así como las conclusiones elaboradas por la Dirección a mi cargo respecto de la solicitud presentada por los Ciudadanos...

[REDACTED], "POSADA SANTA FE" con domicilio en Jardín de la Unión No. 12;  
[REDACTED], "TASCA DE LA PAZ" con domicilio en Plaza de la Paz No. 28; C. [REDACTED], "CLUB CAFE" con domicilio en Plazuela San Fernando No. 11 y 15; C. [REDACTED], "LA SANTURRONA", ubicado en callejón. Del potrero No. 2, bajos; C. [REDACTED], "LA OREJA DE VAN GOGH" con domicilio en Plazuela San Fernando No. 24 y 26; C.P [REDACTED] OROZCO, "VAN GOGH" con domicilio en Jardín Unión No. 4; C. [REDACTED] "CANASTILLO DE LAS FLORES" ubicado en plaza de la paz No. 32, centro.

En atención al procedimiento iniciado por los ciudadanos referidos para obtener el permiso de Uso y Aprovechamiento de la Vía Pública, esta Dirección realiza las siguientes **CONCLUSIONES**, informando al efecto:

**PRIMERO.-** Todas las solicitudes escritas, cumplen con los datos que prevé la fracción I del artículo 14 del Reglamento de Uso y Aprovechamiento de la Vía Pública por Prestadores de Servicios con Venta de Alimentos y Bebidas, para el Municipio de Guanajuato, los que se traducen en:

- Nombre de Propietario.
- Domicilio Particular y del Establecimiento.
- Registro Federal de Contribuyentes.
- Superficie Solicitada.
- Días de Funcionamiento.
- Horario pretendido.

**SEGUNDO.-** A las solicitudes aludidas en el inciso a) de este documento, se acompañan los documentos previstos en la fracción II del artículo 14 del Reglamento de Uso y Aprovechamiento de la Vía Pública por Prestadores de Servicios con Venta de Alimentos y Bebidas para el Municipio de Guanajuato, los cuales constan en:



DIRECCIÓN DE FISCALIZACIÓN  
Y CONTROL DE REGLAMENTOS  
Ex Estación del Ferrocarril S/N  
C.P. 36000

(473) 731 07 19

www.guanajuatocapital.gob.mx

/GobiernoMunicipalGuanajuato



- A. Copia de identificación oficial, con fotografía;
- B. Carta de Residencia;
- C. Copia de la autorización expedida por la Secretaría de Planeación y Finanzas, en el caso de ser un giro de los contemplados en la fracción I del artículo 4 del Reglamento;
- D. Dos fotografías personales a color tamaño infantil;
- E. Croquis de localización del espacio solicitado;
- F. Nombre de la calle, su ubicación, anchura y distancia a la esquina más próxima;
- G. Fotografías que incluyan el contexto de ubicación del espacio pretendido;
- H. Planos del estado actual indicando medidas y colindancias, curvas de nivel y accesos al inmueble en que se localiza el establecimiento, así como identificación del sitio específico que se pretende ocupar;
- I. Nombre del establecimiento que deberá ser en correcto español o en las lenguas indígenas que se hablaron o hablan en la región y en casos muy especiales en otras lenguas romances;
- J. Aquellos otros que a juicio de la Dirección de Protección y Vigilancia se consideren necesarios.

**TERCERO.-** En cumplimiento a lo previsto por el artículo 15 del Reglamento referido, ésta Dirección remitió en tiempo y forma los expedientes a las Direcciones de Protección y Vigilancia, Seguridad Pública, Servicios Municipales y Turismo, quienes emitieron sus respectivos dictámenes. En consecuencia, los expedientes que se remiten se encuentran integrados de la siguiente manera:

	ESTABLECIMIENTO	DOCUMENTOS. ART. 14 REGLAMENTO	DICTAMEN SEGURIDAD PUBLICA	DICTAMEN SERVICIOS MUNICIPALES	DICTAMEN TURISMO	DICTAMEN ORDENAMIENTO TERRITORIAL
1	POSADA SANTA FE	✓	✓	✓	✓	✓
2	TASCA DE LA PAZ	✓	✓	✓	✓	✓
3	CLUB CAFE	✓	✓	✓	✓	✓
4	LA SANTURRONA	✓	✓	✓	✓	✓
5	LA OREJA DE VANGOGH	✓	✓	✓	✓	✓
6	VANGOGH	✓	✓	✓	✓	✓
7	CANSTILLO DE LAS FLORES	✓	✓	✓	✓	✓

Entre otras cosas, los dictámenes que se anexan se encuentran elaborados en los siguientes términos:

Entre otras cosas, los dictámenes que se anexan se encuentran elaborados en los siguientes términos:

- A. Dictamen de la Secretaría de Seguridad Ciudadana, en el que, derivado de su proceso de verificación y revisión con Direcciones de Protección Civil, Policía Vial y de Transporte, exponen situaciones generales de seguridad, reportes ciudadanos, y de vialidad, observaciones que deberán de atenderse por el interesado en caso de obtener una respuesta favorable a su petición.
- B. Dictamen de la Dirección General de Desarrollo Turístico y Económico, en el que se pronuncia respecto de cada solicitud, en atención a que la actividad que se desarrolla favorece la actividad turística del municipio, fortalece el desarrollo económico y social al generar fuentes de empleo y servir como punto de reunión para turistas y ciudadanos guanajuatense.



DIRECCIÓN DE FISCALIZACIÓN  
Y CONTROL DE REGLAMENTOS  
Ex Estación del Ferrocarril S/N  
C.P. 36000

(473) 731 07 19

www.guanajuatocapital.gob.mx

f t @ /GobiernoMunicipalGuanajuato



- C. Dictamen de la Dirección de Protección y Vigilancia, en el que anexa una tarjeta informativa en donde hace alusión a diversas recomendaciones al tipo de espacio adecuado a ocupar y la distribución de las mesas y sillas a utilizar, no dejando de lado las recomendaciones de retirar elementos que afectan la fisonomía de la imagen urbana de la ciudad.
- D. Dictamen de la Dirección General de Servicios Municipales, en el que para algunos establecimientos **determina condicionada la solicitud**, en atención a los artículos 13 y 14 del Reglamento de Limpia y Recolección de Residuos para el Municipio de Guanajuato (2022).
- E. Solicitando al interesado que su establecimiento, ingrese al sistema a que alude el artículo 13 del reglamento referido: Recolección Especializada, a razón de 43 centavos por Kilogramo producido según pesaje.

**CUARTO.-** Con base en lo anterior, y toda vez que la Dirección de Fiscalización es la que tiene como atribución la debida integración de los expedientes de solicitud con la documentación requerida a los interesados, se pone a su honorable consideración los expedientes de los Titulares de los Establecimientos Comerciales aquí referidos, debiendo el H. Ayuntamiento, resolver sobre la procedencia o improcedencia del permiso solicitado.

**QUINTO.-** Lo anterior con fundamento en lo dispuesto por los artículos 8 de la Constitución Política de los Estados Unidos Mexicanos; 2 primer y segundo párrafo de la Constitución Política para el Estado de Guanajuato; y 4 y 5 de la Ley Orgánica Municipal para el Estado de Guanajuato.

Sin otro particular, reciba las singularidades de mi consideración más distinguidas.

Atentamente.



  
Lic. Alejandro Barbarino Sosa

Encargado de Despacho de la Dirección de Fiscalización y Control de Reglamentos Del Municipio de Guanajuato, Gto.



DIRECCIÓN DE FISCALIZACIÓN  
Y CONTROL DE REGLAMENTOS  
Ex Estación del Ferrocarril S/N  
C.P. 36000

(473) 731 07 19

[www.guanajuatocapital.gob.mx](http://www.guanajuatocapital.gob.mx)

[Facebook](#) [Twitter](#) [Instagram](#) /GobiernoMunicipalGuanajuato

C.c.p. Licenciado Mario Alejandro Navarro Saldaña. Presidente Municipal de Guanajuato.

C.c.p. Ing. Juan Carlos Delgado Zarate, director general de Medio Ambiente y Ordenamiento Territorial.  
-expediente.

L\*ABS/L\*LDGC/YMV



Guanajuato, Gto., de 30 de mayo de 2022

Oficio número DFE/259 BIS/2022

Asunto: Se requiere.

*"2022 año del 70 aniversario del Teatro Universitario y  
50 aniversario del Festival Internacional Cervantino"*

**Licenciado Alejandro Barbarino Sosa,**  
Encargado de Despacho de la Dirección de Fiscalización y  
Control de Reglamentos.

Al tiempo que le extiendo un cordial saludo, me permito expresar lo siguiente, respecto a la remisión de expedientes de las solicitudes para el otorgamiento del permiso de uso y aprovechamiento de la vía pública por prestadores de servicios con venta de alimentos y bebidas para el municipio de Guanajuato, remitidos a esta Secretaría de Ayuntamiento a través del oficio DFC-1495/2022, el cual contiene las solicitudes de los establecimientos denominados: Posada Santa Fe, Tasca de la Paz; Club Café; La Santurrona; La Oreja de Van Gogh; Van Gogh y el Canastillo de las Flores. Al respecto, me permito manifestar lo siguiente:

**Primero.** – De conformidad con lo establecido por los artículos, 76; fracción I, inciso i), 124 fracción I de la Ley Orgánica Municipal para el Estado de Guanajuato, así como en lo acordado en la sesión de fecha 31 de marzo del 2022, específicamente en el punto 5 del orden del día por el Pleno del Ayuntamiento de esta ciudad, quién a la función pública recae en ser Secretaria del Ayuntamiento de Guanajuato, trienio 2021 – 2024.

**Segundo.** De conformidad con el artículo 5, fracción III del Reglamento de Uso y Aprovechamiento de la Vía Pública por Prestadores de Servicios con Venta de Alimentos y Bebidas para el Municipio de Guanajuato, esta Secretaría de Ayuntamiento es competente en la aplicación de dicho reglamento.

**Tercero.** De conformidad con el artículo 8, fracciones IV y V del Reglamento en cita, es atribución de la Secretaría de Ayuntamiento, analizar y estudiar las solicitudes relativas al uso y aprovechamiento de la vía pública, así como proveer en la esfera de lo administrativo las medidas conducentes para el exacto cumplimiento del Reglamento.

**Cuarto.** Derivado de lo anterior y realizando un análisis de los expedientes remitidos por la Dirección a su cargo y que han sido identificados en el presente escrito, se desprenden una serie de



inconsistencias en las opiniones vertidas por la Secretaría de Seguridad Ciudadana, las cuales, además, contienen anexas, las opiniones de la Dirección Municipal de Protección Civil.

Al respecto, se identificó que los oficios remitidos por dicha Secretaría, contienen idénticos datos entre sí, en cada una de las solicitudes ya señaladas, que a su vez no concuerdan con los datos vertidos por la Dirección Municipal de Protección Civil, razón por la cual, no se refleja exactamente cuál es la opinión que se establece en cada una de los documentos de los establecimientos ya mencionados.

En ese sentido, el artículo 9, fracción I del Reglamento en cita, establece como atribución de la Dirección a su cargo, realizar la integración de los expedientes ya señalados, razón por la cual a efecto de solventar dichas discrepancias y estar en posibilidades de turnar a la Comisión competente las solicitudes de mérito, se le solicita de la manera más atenta, realice las gestiones internas a efecto de recabar de la Secretaría de Seguridad Ciudadana, el estudio pertinente para la correcta elaboración de las opiniones que dicha área debe realizar y de ser necesario, se realicen las inspecciones o visitas a los establecimientos para su correcta integración y hecho lo anterior, remita a esta Secretaría, las opiniones debidamente integradas, en ese sentido, se remiten a través del presente oficio los documentos remitidos por la Secretaría de Seguridad Pública para su corrección y sustitución.

Lo anterior, sin que el presente requerimiento implique un análisis del fondo de las solicitudes ya que dicha atribución corresponderá a las determinaciones que asuma la Comisión competente y en definitiva el Pleno del Ayuntamiento, razón por la cual, el presente oficio tiene como única finalidad solventar la correcta integración de cada uno de los expedientes.

Lo expuesto, además con fundamento en los artículos 2, 3, 6, de la Ley Orgánica Municipal para el Estado de Guanajuato; 1, 3, 23, fracción I, 26, del Reglamento Orgánico de la Administración Pública de Guanajuato, Gto.

Sin más por el momento, reciba un cordial saludo

Atentamente,

**Martha Isabel Delgado Zárate,**  
Secretaria del Honorable Ayuntamiento.





Mtra. Martha Isabel Delgado Zárate  
Secretaria del H. Ayuntamiento  
PRESENTE

Número de Oficio DFC/4497/2022  
Asunto: **Se atiende requerimiento**  
Guanajuato, Gto., 10 de octubre de 2022  
"2022 año del 70 aniversario del Teatro Universitario y 50 aniversario del Festival Internacional Cervantino"

Gobierno Municipal de Guanajuato  
Secretaría del H. Ayuntamiento

**RECIBIDO**  
10 OCT. 2022

Hora: 3:08 Recibió: Ari  
Anexo: con anexos

Aprovecho el presente para enviar un cordial saludo.

En seguimiento al oficio con clave y número DFE/259BIS/2022 suscrito por su persona, relativo al requerimiento para la corrección y adecuación de diversa documental, remitida por la Secretaría de Seguridad Ciudadana, con motivo de las solicitudes para el uso y aprovechamiento de la vía pública por prestadores de servicios de venta de alimentos y bebidas, me permito comunicar lo siguiente:

A través del oficio DFE/259BIS/2022, fueron remitidos a esta Dirección las opiniones de la Secretaría de Seguridad Ciudadana, siguientes: Posada Santa Fe, Tasca de la Paz; Club Café; La Santurrona; La Oreja de Van Gogh; Van Gogh y el Canastillo de las Flores. Al respecto, me permito informarle que una vez realizadas las gestiones necesarias y acorde a las atribuciones que se confieren a la Dirección a mi cargo por el Reglamento de Uso y Aprovechamiento de la Vía Pública por Prestadores de Servicios con Venta de Alimentos y Bebidas para el Municipio de Guanajuato, consistente en la debida integración de los expedientes relativos a dichas solicitudes, se han solventado las inconsistencias señaladas en las opiniones vertidas por la Secretaría de Seguridad Ciudadana así como del oficio

anexo al mismo.

DIRECCIÓN DE FISCALIZACIÓN  
Y CONTROL DE REGLAMENTOS  
Ex Estación del Ferrocarril S/N  
C.P. 36000

En ese sentido, en alcance al oficio DFC-1495/2022, se remiten las opiniones vertidas de

cada uno de los establecimientos ya señalados a efecto de que sean debidamente

integrados a sus correspondientes expedientes y puedan ser turnados a la Comisión

competente para su análisis.



Lo anterior con fundamento en lo dispuesto por los artículos 8 de la Constitución Política de los Estados Unidos Mexicanos; 2 primer y segundo párrafo de la Constitución Política para el Estado de Guanajuato; 4 y 5 de la Ley Orgánica Municipal para el Estado de Guanajuato.

Sin otro particular, reciba las singularidades de mi consideración más distinguida.

Atentamente



Lic. Mario Gustavo Buck González  
Encargado de la Dirección de Fiscalización  
y Control de Reglamentos del Municipio de Guanajuato.



DIRECCIÓN DE FISCALIZACIÓN  
Y CONTROL DE REGLAMENTOS  
Ex Estación del Ferrocarril S/N  
C.P. 36000

(473) 731 07 19

[www.guanajuatocapital.gob.mx](http://www.guanajuatocapital.gob.mx)

[f](#) [t](#) [@](#) / GobiernoMunicipalGuanajuato



Asunto: Se solicita permiso de Ocupación de espacio público,  
Con mesas y sillas.

Lic. ALEJANDRO BARBARINO SOSA

ENCARGADO DE DESPACHO DE LA DIRECCIÓN DE FISCALIZACIÓN Y CONTROL DE REGLAMENTOS DEL MUNICIPIO DE GUANAJUATO.

P r e s e n t e.

C. [REDACTED] mexicano (a), mayor de edad, por mi propio derecho, señalando como domicilio para oír y recibir notificaciones y documentos, [REDACTED] el [REDACTED] ubicado en [REDACTED], de esta ciudad capital, acudo ante usted para exponer:

Por este conducto solicito, se me otorgue un permiso con vigencia de un año, para ocupar la vía pública con fines de comercio, con mesas y sillas en el domicilio: Plaza San Fernando No 11\_15 de la zona centro en donde se sitúa el establecimiento comercial denominado clubcafe gto.

Para el efecto de que la Autoridad, cuente con los elementos necesario para valorar la presente solicitud en términos de los artículos 14, 30, 31, 32, 33, 34, 35, 36, 38, 40, 41 y 42 del Reglamento de Uso y Aprovechamiento de la Vía Pública por Prestadores de Servicios con Venta de Alimentos y Bebidas para el Municipio de Guanajuato, Gto., bajo protesta de decir verdad, proporciono los siguientes datos y documentos:

1.- Datos Personales:

Nombre:	[REDACTED]
Domicilio Particular:	[REDACTED]
Lugar de Origen:	[REDACTED]
Fecha de nacimiento:	[REDACTED]
R.F.C.	[REDACTED]
Escolaridad:	[REDACTED]

Estado Civil:	
Teléfono:	
Correo Electrónico:	

2.- Datos del establecimiento:

Nombre o denominación:	clubcafe gto
Domicilio:	San Fernando No. 11_15, zona centro
Días de funcionamiento:	Lunes a Domingo
Horario de funcionamiento:	10 a 24 hrs
Superficie solicitada (metros):	16 m2 (diez y seis metros cuadrados)

3.- Documentos del establecimiento:

Documentos que acompañan la solicitud:	SI	NO
Copia de identificación oficial con fotografía:	✓	
Carta residencia, original y actual:	✓	
Copia de Licencia de Funcionamiento en Materia de Alcoholes o carta manifestación de no venta de bebidas alcohólicas (según aplique el caso):	✓	
Dos fotografías a color, tamaño infantil	✓	
Croquis de localización del espacio solicitado:	✓	
Nombre de la calle, su ubicación, anchura y distancia a la esquina más próxima.	✓	
Fotografías que incluyan el contexto de ubicación del espacio pretendido.	✓	
Plano del estado actual, indicando medidas y colindancias, curvas de nivel y accesos al inmueble, así como identificación del sitio específico que se pretende ocupar.	✓	
Nombre o logotipo del establecimiento, que deberá ser en correcto español o en lenguas indígenas que se hablaron o hablan en la región, en una hoja tamaño carta.	✓	
Aquellos otros que a juicio de la Dirección de Imagen Urbana y Gestión de Centro Histórico se consideren necesarios.	✓	

5.- Descripción del mobiliario que pretende utilizarse, NUMERO de mesas, sillas y sombrillas solicitadas:

- Silla. 16 sillas, modelo SAMBA de la marca RAK a base de rattan sintético en respaldo y asiento, color chocolate con estructura reforzada en aluminio, apilables para su guardado durante las horas en que el establecimiento no este en funcionamiento.
- Mesas. 4 mesas a base de cubierta estratificada de dimensiones 0.80x0.80 m de la marca RAK en color bombay (café) con orificio en el centro para colocación de sombrilla y pedestal modelo K-4 de la misma marca. .
- Sombrilla. 4 sombrillas a base de lona sunbrella con dimensiones de 1.80x1.80 en color beige, el color cuenta con Vo.Bo. por parte de la DGMAOT así como por parte del INAH para establecimientos ubicados en la Plaza de San Fernando

6.- ANEXAR FOTOGRAFIAS DEL ESPACIO SOLICITADO.

7.- Bajo protesta de decir verdad manifiesto:

- a) Que el mobiliario que se instalará en espacios públicos, será fabricado con procedimientos y materiales tradicionales y regionales en concordancia con el estilo arquitectónico del sitio.
- b) Que me abstendré en todo momento, de realizar acciones como:
  - Alterar las dimensiones y características ambientales y topográficas del espacio público.
  - Remover, alterar, modificar o destruir los elementos de ornato con valor histórico o artístico que los conforman, tales como cercados, jardineras, arriates, fuentes, bardas, esculturas, monumentos, fachadas y mobiliario en general.
  - Cambiar la iluminación del espacio público o usar cualquier tipo de anuncio luminoso.
  - Edificar sobre el espacio público.
  - Utilizar mantas y toldos con cualquier tipo de propaganda o publicidad.
  - Disponer de mobiliario plástico, de acero inoxidable o cromados y otros que dañen la fisonomía.
  - Establecer barreras arquitectónicas o mobiliario que impida o dificulte la movilidad y el tránsito de personas.
- c) Que para instalar anuncios comerciales o informativos y de escaparates, exhibidores o aparadores en la vía pública, previamente tramitaré la autorización correspondiente y cumpliré con los criterios de conservación y características existentes para que se integren al contexto y medio en que se localicen.

- d) Que el personal del establecimiento laborará debidamente uniformados y se caracterizarán por el buen servicio que presten.
  - e) Que de establecer un área para fumadores, está cubrirá los requisitos normativos aplicables.
  - f) Que los lugares y accesos para personas con discapacidad tendrán los señalamientos necesarios y la preferencia que establezca la normatividad aplicable.
  - g) Que se contará cuando lo requiera la autoridad municipal, con un espacio destinado para muestras o exposiciones artesanales propias del Municipio o bien, para otras manifestaciones artísticas y culturales.
- Por lo expuesto, a usted C. Director de Fiscalización y Control de Reglamentos, atentamente pido se sirva:

Primero: Tenerme por presente con este documento solicitando se me otorgue un permiso para ocupar espacio público para la instalación de mesas y sillas.

Segundo: Se me tenga por ofreciendo como elementos para su valoración, los datos y documentos que se mencionan y acompañan a este escrito.

Tercero: Se me notifique cualquier acuerdo que recaiga a la presente, en la negociación mercantil materia de la presente solicitud.

Atentamente:

Guanajuato, Gto., 19 de Agosto del 2022.

  
Nombre y firma

4556

Guanajuato, Gto; Viernes 17 de Diciembre de 2021

**Asunto: Se solicita permiso para ocupación de espacio público con mesas y sillas para el año fiscal 2022**

**LIC. ALEJANDRO BARBARINO SOSA**

Director de Fiscalización y Control de Reglamentos

Municipio de Guanajuato, Gto.

**P R E S E N T E**

Por medio del presente y debido a la renovacion anual del uso y aprovechamiento de la vía pública con mesas y sillas, la que suscribe, [REDACTED] por mi propio derecho, señalando como domicilio para oír y recibir notificaciones y documentos, el ubicado en la Plaza de [REDACTED] de esta ciudad de Guanajuato Capital, acudo a usted para exponer lo siguiente.

Por este conducto le solicito se me otorgue un permiso con vigencia de un año, para ocupar la via publica con fines de comercio, con mesas y sillas en la [REDACTED] en donde se sitúa el establecimiento comercial denominado **ClubCafe gto** y el cual cuenta actualmente con permiso para la ocupación de un espacio de **16 m2**.

Para el efecto de que la autoridad cuente con los elementos necesarios para valorar la presente solicitud, en terminos de los articulos 14, 30, 31, 32, 33, 34, 35, 36, 38, 40, 41 y 42, del Reglamento de Uso y Aprovechamiento de la Vía Publica por Prestadores de Servicios con Venta de Alimentos y Bebidas, para el Municipio de Guanajuato, Gto; bajo protesta de decir verdad, proporciono los siguientes datos:



solicitud  
- 4 mesas  
- 16 sillas



Bajos de la Basílica No.3 y 4  
Plaza de la Paz

clubcafegto@hotmail.com



@clubcafegto

## 1. DATOS PERSONALES

Nombre: [REDACTED]  
Domicilio: P [REDACTED]  
Lugar de origen: [REDACTED]  
Fecha de Nacimiento: [REDACTED]  
Registro Federal de Contribuyentes: [REDACTED]  
Escolaridad: Licenciatura (Arquitectura)  
Estado civil [REDACTED]  
Telefono oficina [REDACTED] Telefono Celular 4 [REDACTED]  
Correo Electrónico: [REDACTED]

## 2. DATOS DEL ESTABLECIMIENTO

Nombre o denominación: ClubCafe gto  
Domicilio: Plaza San Fernando No. 11 15 G, Zona Centro.  
Dias de Funcionamiento: Lunes a Domingo  
Horario de funcionamiento: 10 a 24 hrs.  
Superficie solicitada. 16 m2

## 3. DOCUMENTOS DEL ESTABLECIMIENTO ANEXOS AL ESCRITO

- Copia de identificación oficial
- Carta de residencia
- Copia de Licencia de Funcionamiento en Materia de Alcoholes
- Dos fotografías a color tamaño infantil
- Croquis de localización del espacio solicitado
- Fotografías del contexto de ubicación del espacio
- Plano del estado actual
- Nombre y logotipo del establecimiento

Bajos de la Basílica No.3 y 4  
Plaza de la Paz

clubcafegto@hotmail.com



@clubcafegto

## DESCRIPCIÓN DE MOBILIARIO A UTILIZARSE EN AREA DE TERRAZA

### Sillas

Sillón modelo SAMBA de la marca RAK a base de rattan sintético, en respaldo y asiento, en color chocolate con estructura reforzada en aluminio, apilable para su guardado durante las horas en que el establecimiento no este en funcionamiento.

### Mesas

Elaborada a base de cubierta estratificada de dimensiones de 0.80x0.80 m de la marca RAK en color bombay (café) con orificio en el centro para colocación de sombrilla y pedestal modelo K-4 de la marca RAK en aluminio, de igual forma estan elaboradas para su guardado durante las horas en que el establecimiento no este en funcionamiento.

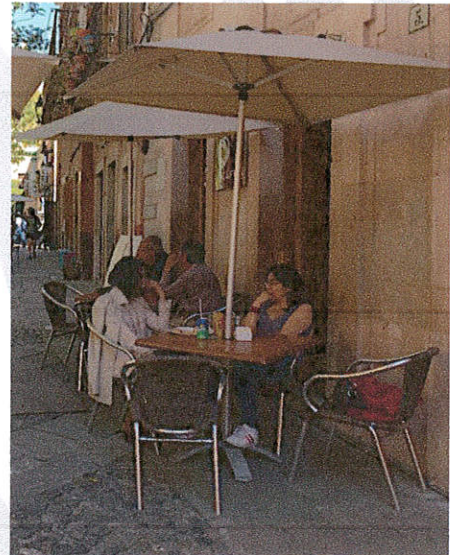

### Sombrillas

Elaborada a base de lona sunbrella con dimensiones de 1.80x1.80 m en color beige, color con visto bueno por parte de la dirección de desarrollo urbano del municipio para los establecimientos ubicados en la plaza de san fernando del centro histórico de la ciudad de guanajuato Capital.



Bajos de la Basílica No.3 y 4  
Plaza de la Paz

clubcafegto@hotmail.com



@clubcafegto

Bajo protesta de decir verdad manifiesto:

- a) Que el mobiliario que se instalará en espacios públicos será fabricado con procedimientos y materiales tradicionales en concordancia con el estilo arquitectónico del sitio.
- b) Que me abstendré en todo momento de realizar acciones como:
  - Alterar las dimensiones y características ambientales y topográficas del espacio público.
  - Remover, alterar, modificar o destruir los elementos de ornato con valor histórico o artístico que los conforman, tales como cercados, jardineras, arriates, fuentes, bardas, esculturas, monumentos, fachadas y mobiliario en general.
  - Cambiar la iluminación del espacio público o usar cualquier tipo de anuncio luminoso.
  - Edificar sobre el espacio público
  - Utilizar mantas y toldos con cualquier tipo de propaganda o publicidad.
  - Disponer de mobiliario que dañe la fisonomía.
  - Establecer barreras arquitectónicas o mobiliario que impida o dificulte la movilidad y el tránsito de personas.
- c) Que para instalar anuncios comerciales o informativos y de escaparates, exhibidores o aparadores en la vía pública, previamente tramitare la autorización correspondiente y cumpliré con los criterios de conservación y características existentes para que se integren al contexto y medio en que se localicen.
- d) Que el personal del establecimiento laborará debidamente uniformados y se caracterizarán por el buen servicio que presten.
- e) Que de establecer un área para fumadores, ésta cubrirá los requisitos normativos aplicables.
- f) Que los lugares y accesos para personas con discapacidad tendrán los señalamientos necesarios y la preferencia que establezca la normatividad aplicable.
- g) Que se contará cuando lo requiera la autoridad municipal con un espacio destinado para muestras o exposiciones artesanales propias del Municipio o bien para otras manifestaciones artísticas y culturales.

Por lo expuesto, a usted C. Director de Fiscalización y Control de Reglamentos, atentamente pido se sirva:

Primero, tenerme por presnte con este docuemnto solicitando se me otorgue un permiso para ocupar espacio público para la instalación de mesas y sillas.

Segundo, se me tenga por ofrecido como elementos para su valoración, los datos y documentos que se mencionan y acompañan a este escrito.

Tercero, se me notifique cualquier acuerdo que recaiga a la presente, en la negociación mercantil materia de la presente solicitud.

Lo anterior lo hago de su conocimiento para los efectos a que haya lugar, sin más por el momento y agradeciendo la atención a la presente, me despido de Usted quedando como su mas seguro servidor.

Attentamente

  
**Arq. Liliana Maldonado Butanda**  
Administrador Unico

Bajos de la Basílica No.3 y 4  
Plaza de la Paz

clubcafegto@hotmail.com



@clubcafegto



**MÉXICO INSTITUTO NACIONAL ELECTORAL**  
**CREDENCIAL PARA VOTAR**

NOMBRE [REDACTED] SEXO M  
 DOMICILIO [REDACTED]  
 CLAVE DE ELECTOR [REDACTED]  
 CURP [REDACTED] AÑO DE REGISTRO 1999 03  
 FECHA DE NACIMIENTO 24/05/1981 SECCIÓN 0874 VIGENCIA 2020 - 2030

 ELECCIONES FEDERALES LOCALS Y EXTRAORDINARIAS







CG10776  
 SECRETARÍA EJECUTIVA DEL INSTITUTO NACIONAL ELECTORAL





MALDONADO<BOTANDA<<LILIANA<<<<<



S.H.A./CO/1370/2021

## Constancia de Residencia

### A quien corresponda:

El ciudadano Secretario del Honorable Ayuntamiento Constitucional de Guanajuato, Gto., trienio 2018-2021, con fundamento en lo dispuesto por los artículos 28, 29 Y 30 del Código Civil para el Estado de Gto., y el artículo 128, fracción VIII de la Ley Orgánica Municipal para el Estado de Guanajuato, Gto., expide la presente Constancia de Residencia a nombre de:

[REDACTED] p., con domicilio actual en [REDACTED] de esta ciudad capital C.P. 36250, en donde habita desde hace 15 años, presentando copia simple del acta de nacimiento con fecha de registro el día 14 de julio de 1981, persona que tiene una residencia en esta ciudad desde hace 15 años, según se desprende con los datos recabados por esta Secretaria, así como el testimonio de los CC [REDACTED] 82 y 52 años respectivamente, quienes se identifican con credencial para votar con folios números: [REDACTED]

Se expide la presente en la ciudad de Guanajuato, Gto., el día 15 del mes de diciembre del año 2021, a petición de la interesada para realizar un trámite exclusivamente ante: **Dirección de Fiscalización y Control.**

Atentamente;

“Somos Capital”

Martha Isabel Delgado Zárate  
Secretario del Honorable Ayuntamiento



Este documento tiene una vigencia de 02 meses, a partir de la fecha de su expedición.

C



## Licencia en materia de Bebidas Alcohólicas

Registro Estatal de Bebidas Alcohólicas: **REDA120102330** Licencia número: **00067933**

Propietario:

Registro Federal de Contribuyentes:

Domicilio autorizado:

**PLAZUELA DE SAN FERNANDO 5 G  
ZONA CENTRO  
C.P., 36000, Guanajuato, GTO**

Nombre comercial:

**CLUBCAFEGTO**

Fecha de emisión:

**29 de Septiembre de 2021**

Autorizado para:

- \* **Enajenación de bebidas de alto contenido alcohólico en envase abierto (grado alcohólico desde 6.1% hasta 55% de su volumen).**

Obligaciones:

- \* **Las establecidas en el artículo 30 de la Ley de Bebidas Alcohólicas para el Estado de Guanajuato y sus Municipios.**
- \* **Deberá realizar el pago del refrendo dentro de los noventa días posteriores al inicio del año fiscal correspondiente. En caso de no realizar el trámite del refrendo dentro del plazo establecido, éstas quedarán revocadas.**

Prohibiciones:

**Las establecidas en el artículo 31 de la Ley de Bebidas Alcohólicas para el Estado de Guanajuato y sus Municipios.**



El presente documento fue firmado por el C.P. SERGIO DANIEL ESPINOSA SOTO en su carácter de Subdirector General de Ingresos del Servicio de Administración Tributaria, de conformidad con la Ley sobre el uso de medios electrónicos y firma electrónica para el Estado de Guanajuato y sus Municipios. En virtud de la Equivalencia funcional, la firma electrónica certificada se equipara a la firma autógrafa. Se privilegian las políticas de ahorro, racionalidad y austeridad del gasto público, contenidas en los artículos 10 y 55, de la Ley para el Ejercicio y Control de los Recursos Públicos para el Estado y los Municipios de Guanajuato; y, 1 y 15 segundo párrafo de los Lineamientos Generales de Racionalidad, Austeridad y Disciplina Presupuestal de la Administración Pública Estatal para el Ejercicio fiscal 2020. Documento válido de conformidad al Código de Procedimiento y Justicia Administrativa para el Estado y los Municipios de Guanajuato.

# A1

**AUTORIDAD CERTIFICADORA DEL ESTADO DE GUANAJUATO SECRETARIA DE FINANZAS, INVERSION Y ADMINISTRACION**

13144CJ.pdf

7F82E6EEB59414AB7A6660AA583A2045F184F770E726EB22745B24D7AF600150

<p><b>Usuario:</b> Nombre: LUZ ADRIANA VAZQUEZ TORRES Número de serie: 6D34 Validez: Activo Rol: Firmante</p>	<p><b>Firma:</b> Fecha: 18/11/2021 17:48:37(UTC:20211118234837Z) Status: Certificado Vigente Algoritmo: SHA256WithRSA</p>
<p><b>OCSP:</b> Fecha: 18/11/2021 17:48:42(UTC:20211118234842Z) URL: <a href="http://ocsp.reachcore.com/OCSPACGTO">http://ocsp.reachcore.com/OCSPACGTO</a> Nombre del respondedor: Servicio OCSP de la AC del Estado de Guanajuato Secretaría de Finanzas Inversión y Administración Emisor del respondedor: AUTORIDAD CERTIFICADORA DEL ESTADO DE GUANAJUATO SECRETARIA DE FINANZAS INVERSION Y ADMINISTRACION Número de serie: 6D34</p>	<p><b>TSP:</b> Fecha: 18/11/2021 17:48:42(UTC:20211118234842.6277Z) Nombre del respondedor: Advantage Security PSC Estampado de Tiempo 1 Emisor del respondedor: Autoridad Certificadora Raiz Segunda de Secretaria de Economia Secuencia: 637728545226277503 Datos estampillados: UEY2Y2ljWHFFLzNDU1pLZmhnMENIT1NaYWY4PQ==</p>
<p><b>Usuario:</b> Nombre: JORGE EDUARDO ENRIQUEZ ARREDONDO Número de serie: 6D13 Validez: Activo Rol: Firmante</p>	<p><b>Firma:</b> Fecha: 20/11/2021 17:04:47(UTC:20211120230447Z) Status: Certificado Vigente Algoritmo: SHA256WithRSA</p>
<p><b>OCSP:</b> Fecha: 20/11/2021 17:04:48(UTC:20211120230448Z) URL: <a href="http://ocsp.reachcore.com/OCSPACGTO">http://ocsp.reachcore.com/OCSPACGTO</a> Nombre del respondedor: Servicio OCSP de la AC del Estado de Guanajuato Secretaría de Finanzas Inversión y Administración Emisor del respondedor: AUTORIDAD CERTIFICADORA DEL ESTADO DE GUANAJUATO SECRETARIA DE FINANZAS INVERSION Y ADMINISTRACION Número de serie: 6D13</p>	<p><b>TSP:</b> Fecha: 20/11/2021 17:04:48(UTC:20211120230448.1125Z) Nombre del respondedor: Advantage Security PSC Estampado de Tiempo 1 Emisor del respondedor: Autoridad Certificadora Raiz Segunda de Secretaria de Economia Secuencia: 637730246881125859 Datos estampillados: Sml6MXYOcGpGRzY0VHppeEhlSVdOZGZvVFcwPQ==</p>
<p><b>Usuario:</b> Nombre: SERGIO DANIEL ESPINOSA SOTO Número de serie: 6D11 Validez: Activo Rol: Firmante</p>	<p><b>Firma:</b> Fecha: 21/11/2021 10:30:47(UTC:20211121163047Z) Status: Certificado Vigente Algoritmo: SHA256WithRSA</p>
<p><b>OCSP:</b> Fecha: 21/11/2021 10:30:49(UTC:20211121163049Z) URL: <a href="http://ocsp.reachcore.com/OCSPACGTO">http://ocsp.reachcore.com/OCSPACGTO</a> Nombre del respondedor: Servicio OCSP de la AC del Estado de Guanajuato Secretaría de Finanzas Inversión y Administración Emisor del respondedor: AUTORIDAD CERTIFICADORA DEL ESTADO DE GUANAJUATO SECRETARIA DE FINANZAS INVERSION Y ADMINISTRACION Número de serie: 6D11</p>	<p><b>TSP:</b> Fecha: 21/11/2021 10:30:49(UTC:20211121163049.1162Z) Nombre del respondedor: Advantage Security PSC Estampado de Tiempo 1 Emisor del respondedor: Autoridad Certificadora Raiz Segunda de Secretaria de Economia Secuencia: 637730874491162440 Datos estampillados: cEZ4VVVTdURYSjliZilaQVplUThuMkRFZ1FvPQ==</p>



**GTO**  
Grandeza de México

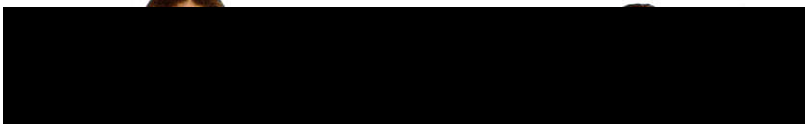

"club Cafe Guanajuato"

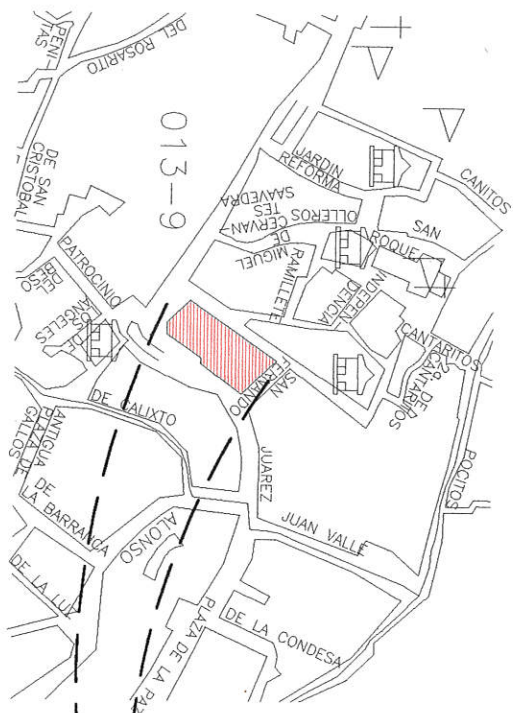

OXXO

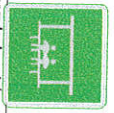

Parada de autobuses

Av. Juarez

LOCALIZACION



SIMBOLOGIA

-  Ubicación del Negocio
-  Espacio solicitado para mesa en exterior

Plazuela de San Fernando No. 11 15

Superficie solicitada para la colocación de mesas en exterior



Av. Juarez

Av. San Roque

Explanada

NOMBRE DEL NEGOCIO  
ClubCafe gto <sup>TM</sup>

CONTENIDO:  
Croquis de Localización del espacio solicitado

ESCALA: Sin Escala  
FECHA: Diciembre 2021

CC/ 01

OXXO

Av. Juarez



parada de autobus

30.55 m

6.50 m

Plazuela de San  
Fernando No. 11 15

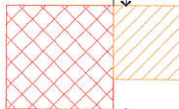

Superficie solicitada para  
la colocacion de mesas en  
exterior

13.60 m

16.35 m

Fuente

A  
Av. Juarez

A  
San Roque

Explanada

LOCALIZACION:



SIMBOLOGIA:



Ubicacion del Negocio



Espacio solicitado para  
mesas en exterior

NOMBRE DEL NEGOCIO:

ClubCafe gto™

CONTENIDO:

Plano de Espacio Solicitado

ESCALA:

Sin Escala

COTAS:

metros

CLAVE DE PLANO:

CC/

FECHA:

Diciembre 2021

02



LOCALIZACION:

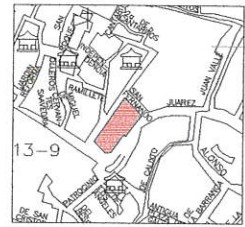

SIMBOLOGIA:

-  Superficie Solicitada para Mesas en Exterior
-  Superficie del Establecimiento
-  Área de libre acceso al establecimiento

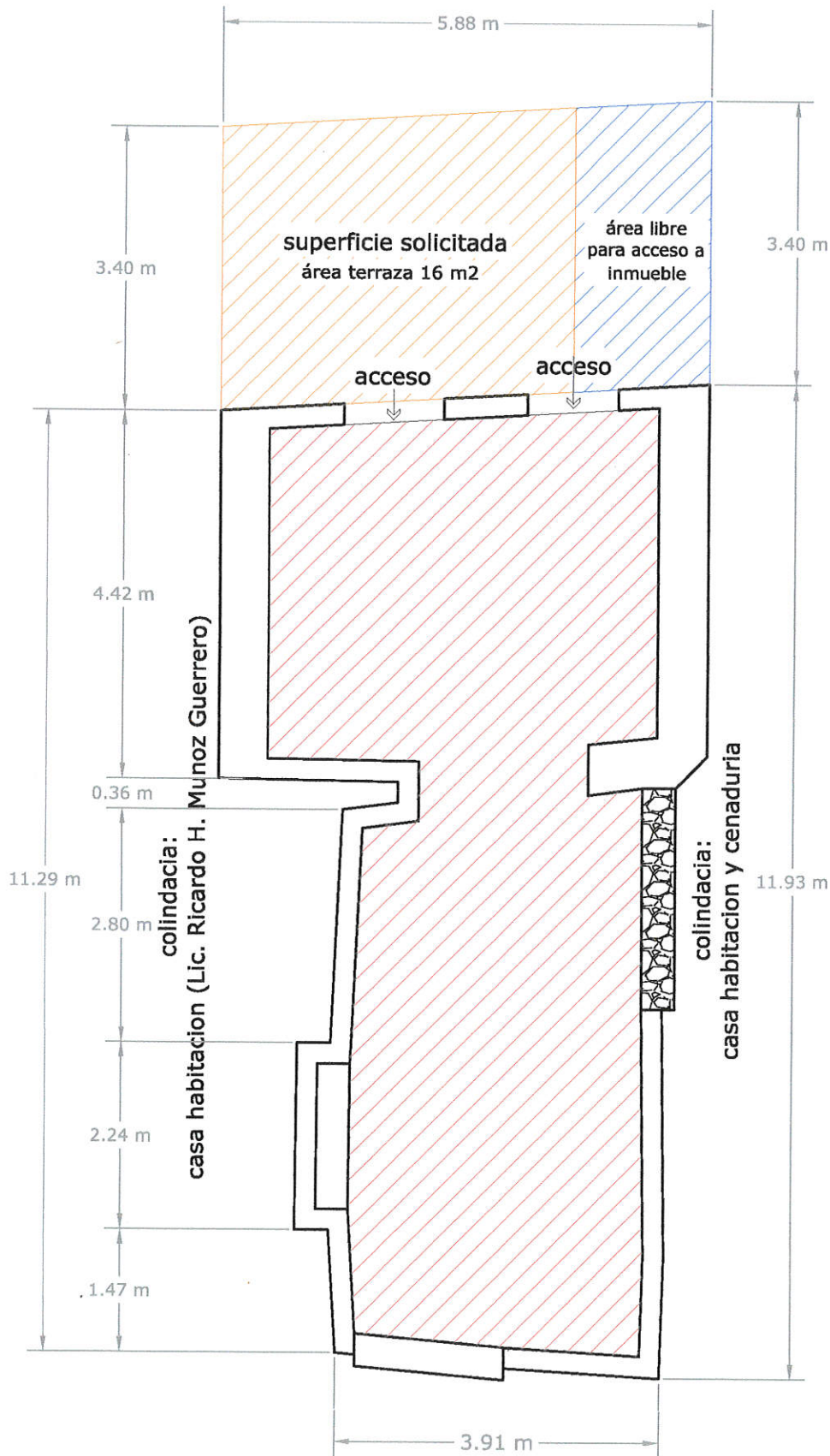

NOMBRE DEL NEGOCIO:

ClubCafe gto™

CONTENIDO:

Plano Estado Actual del Establecimiento

ESCALA:  
1 : 75

COTAS:  
metros

CLAVE DE PLANO:

CC/

FECHA:

Diciembre 2021

03

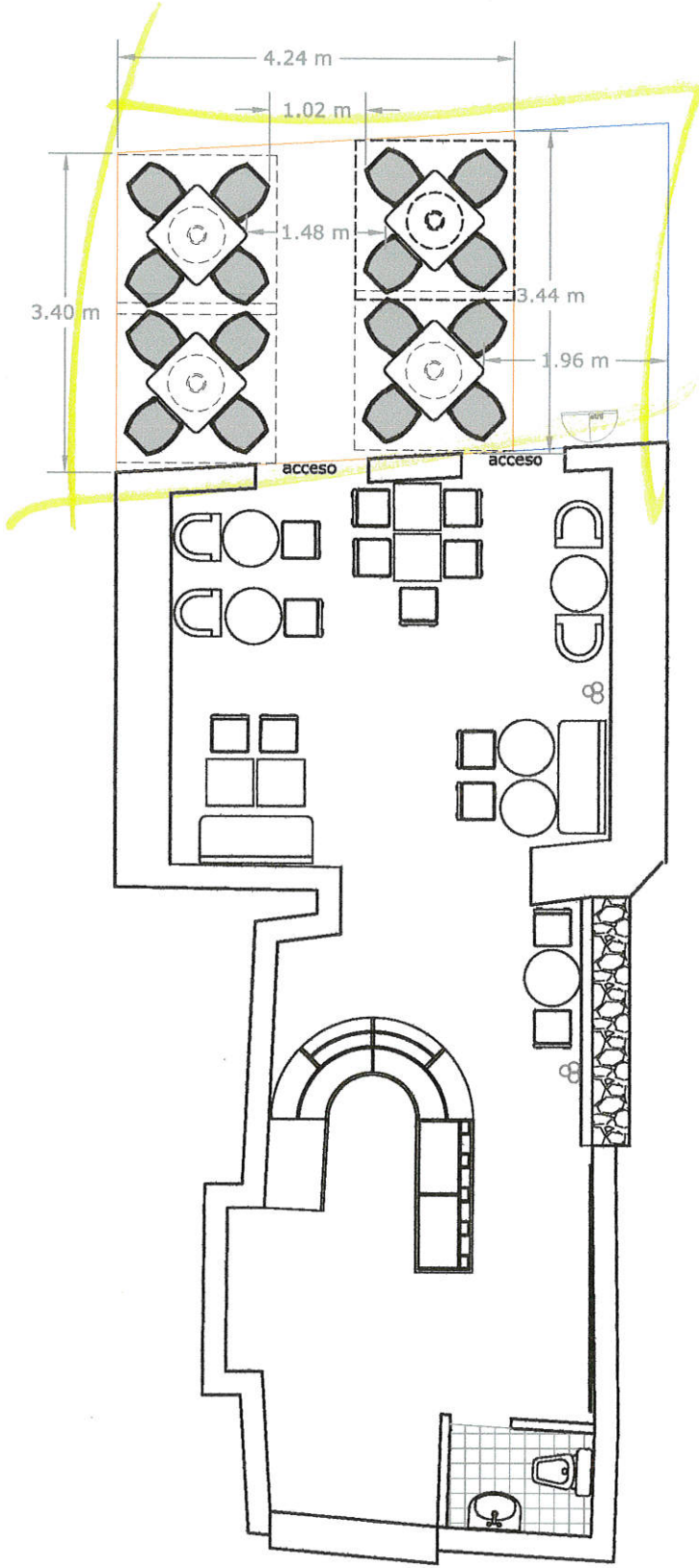

LOCALIZACION:

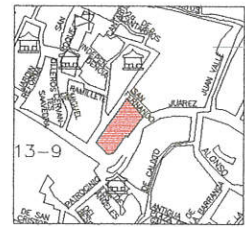

SIMBOLOGIA:

- Superficie Solicitada para Mesas en Exterior
- Superficie del Establecimiento
- Área de libre acceso al establecimiento
-  silla de ratón sintético en color café chocolate
-  mesa de 0.80x0.80 m con orificio para colocación de sombrilla
-  sombrilla de 1.8x1.8 m de lona en color beige

NOMBRE DEL NEGOCIO:

ClubCafe gto™

CONTENIDO:

Disposición de Mobiliario en Área de Terraza

ESCALA:  
1 : 75

COTAS:  
metros

CLAVE DE PLANO:  
CC/

FECHA:  
Diciembre 2021

04

LOCALIZACION:

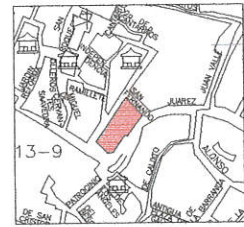

SIMBOLOGIA:

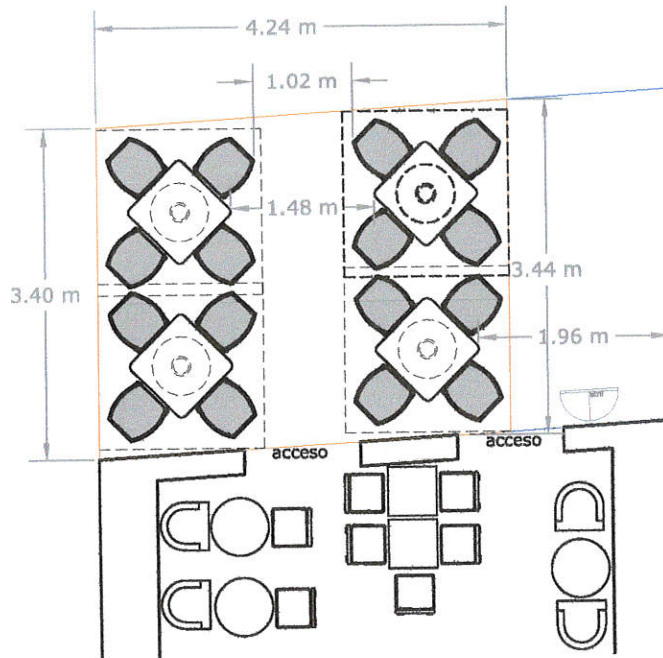

NOMBRE DEL NEGOCIO:

ClubCafe gto™

CONTENIDO:

Fotografías del Area que se pretende ocupar en la Vía Pública

ESCALA:  
1 : 75

COTAS:  
metros

CLAVE DE PLANO:

CC/

FECHA:  
Diciembre 2021

05

NOMBRE Y LOGOTIPO



Bajos de la Basílica No.3 y 4  
Plaza de la Paz

clubcafegto@hotmail.com



@clubcafegto



Oficio. No. DFC/0556-D/2022  
 Asunto: se solicita factibilidad  
 Guanajuato, Gto., 20 de enero de 2022

C. Omar Luis Rosas Ojeda  
 Encargado del Despacho de la Dirección General de Servicios Públicos  
 Presente

En seguimiento a la solicitud realizada por el/la C. XXXXXXXXXXXXXXXXXXXX dirigida a la obtención de un "Permiso para uso y aprovechamiento de la vía pública"; En Plaza San Fernando No. 11 y 15, colonia centro; para el establecimiento denominado "Club Café", procedo a solicitar:

Un dictamen de factibilidad respecto de la solicitud presentada; con fundamento en el artículo 15 del Reglamento de Uso y Aprovechamiento de la Vía Pública por Prestadores de Servicios con Venta de Alimentos y Bebidas, para el Municipio de Guanajuato, Gto.

Adicionalmente, hago de su conocimiento que el artículo 15, del mismo ordenamiento, establece un término de 5 cinco días para la elaboración y remisión del dictamen solicitado.

Se anexa a la presente copia del expediente en mención.

Sin más que manifestar, reciba mi consideración distinguida.

Atentamente



**Lic. Alejandro Barbarino Sosa**  
 Encargado de Despacho de la Dirección de Fiscalización  
 y Control de Reglamentos del Municipio de Guanajuato, Gto.

Copia para:-  
 Archivo  
 Expediente

L\*ABS/YMY





"2022 año del 70 aniversario del Teatro Universitario y 50 aniversario del Festival Internacional Cervantino"

Oficio No. DGSP/078/2022

Guanajuato, Gto., 1° de febrero de 2022

Asunto: Respuesta a oficio DFC/0556-D/2022

**LIC. ALEJANDRO BARBARINO SOSA  
ENCARGADO DE DESPACHO DE LA DIRECCIÓN DE FISCALIZACIÓN  
Y CONTROL DE REGLAMENTOS DEL MUNICIPIO DE GUANAJUATO  
PRESENTE**

Mediante la presente, en referencia a su oficio DFC/0556-D/2022 en el que solicita un Dictamen de Factibilidad a favor del solicitante el [REDACTED] del establecimiento comercial "CLUB CAFÉ", ubicado en Plaza San Fernando No. 11 y 15, colonia centro, en esta ciudad; le hago saber lo siguiente:

Al encontrarse el establecimiento dentro del proceso de RECOLECCIÓN ESPECIALIZADA, y la cual está prevista en los artículos 5 fracción II, 9, 13 y 14 del Reglamento de Limpia y Recolección de Residuos para el Municipio de Guanajuato vigente; me permito manifestar que se emite DICTAMEN POSITIVO a favor del solicitante para el establecimiento.

Sin otro particular por el momento, reitero mis más distinguidas consideraciones, quedo de Usted con base en el artículo 130 del Reglamento del Bando de Policía y Buen Gobierno Vigente.

**ATENTAMENTE**

  
**C. OMAR LUIS ROSAS OJEDA  
ENCARGADO DE DESPACHO DE LA  
DIRECCIÓN GENERAL DE SERVICIOS PÚBLICOS**

  
DIRECCIÓN GENERAL DE  
SERVICIOS PÚBLICOS MUNICIPALES

C.c.p. Lic. José Luis Albor Gómez.- Encargado de despacho de la Dirección de Servicios Básicos.- para conocimiento  
Ing. Ana Graciela Pérez Ramírez.- Encargada del programa de recolección especializada.- para conocimiento  
Archivo  
OLRO/agpr\*



  
Dirección General de Servicios Públicos  
www.guanajuatocapital.gob.mx  
Carretera Panorámica Pípila ISSSTE Km 0+100  
Guanajuato, Gto.



73 4 20 03/73 2 51 98  
73 2 75 66  
73 3 50 96



SECRETARÍA DE ECONOMÍA  
Norma Oficial Mexicana NOM-001-SSA3-2012, que establece los requisitos mínimos de idoneidad para el personal que presta servicios en el sector público federal en materia de Salud Laboral y No Discriminación  
#-175  
#-184

Oficio. No. DFC/0556-C/2022  
Asunto: se solicita factibilidad  
Guanajuato, Gto., 20 de enero de 2022

Ing. Juan Carlos Delgado Zarate  
Director General de Medio Ambiente y Ordenamiento Territorial  
Presente

En seguimiento a la solicitud realizada por el/la C. [Redacted], dirigida a la obtención de un "Permiso para uso y aprovechamiento de la vía pública"; En Plaza San Fernando No. 11 y 15, colonia centro; para el establecimiento denominado "Club Café", procedo a solicitar:

Un dictamen de factibilidad respecto de la solicitud presentada; con fundamento en el artículo 15 del Reglamento de Uso y Aprovechamiento de la Vía Pública por Prestadores de Servicios con Venta de Alimentos y Bebidas, para el Municipio de Guanajuato, Gto.

Adicionalmente, hago de su conocimiento que el artículo 15, del mismo ordenamiento, establece un término de 5 cinco días para la elaboración y remisión del dictamen solicitado.

Se anexa a la presente copia del expediente en mención.

Sin más que manifestar, reciba mi consideración distinguida.

Atentamente

*[Handwritten signature]*



**Lic. Alejandro Barbarino Sosa**  
Encargado de Despacho de la Dirección de Fiscalización y Control de Reglamentos del Municipio de Guanajuato, Gto.

19:40 PM  
C/a  
COPY  
RECEBIDO  
26 ENE. 2022  
DIRECCIÓN GENERAL DE MEDIO AMBIENTE Y ORDENAMIENTO TERRITORIAL

Copia para:  
Archivo  
Expediente  
L\*ABS/YMV  
*[Handwritten initials]*



"2022 año del 70 aniversario del Teatro Universitario y 50 aniversario del Festival Internacional Cervantino"

H. AYUNTAMIENTO 2021-2024  
**GUANAJUATO**

DIRECCIÓN GENERAL DE MEDIO AMBIENTE Y  
ORDENAMIENTO TERRITORIAL  
DIRECCIÓN DE IMAGEN URBANA Y GESTIÓN DEL  
CENTRO HISTÓRICO  
Coordinación General

OFICIO NÚMERO: DIUGCH/050/2022  
EXPEDIENTE: Club Café.  
ASUNTO: Se emite Dictamen.

Guanajuato, Gto. 17 de marzo de 2022.

**LIC. ALEJANDRO BARBARINO SOSA**  
**ENCARGADO DE LA DIRECCIÓN DE FISCALIZACIÓN Y CONTROL**  
**DE REGLAMENTOS DEL MUNICIPIO DE GUANAJUATO**  
**PRESENTE**

En atención a su oficio número DFC/0556C/2022 de fecha 20 de enero del 2022, recibido el día 26 del mismo mes y año, turnado para su atención a esta Dirección, por medio del cual solicita dictamen de factibilidad para la obtención de un "Permiso para uso y aprovechamiento de la vía pública" en Plaza San Fernando N. 11 y 15, Col. Centro, para el establecimiento denominado "Club Café", al respecto le informo lo siguiente:

El oficio que se atiende contiene los siguientes documentos anexos, en copia simple:

1. Petición para la obtención de permiso para uso y aprovechamiento de la vía pública, suscrita por la Arq. [REDACTED]
2. Identificación oficial (INE).
3. Constancia de Residencia.
4. Licencia de Funcionamiento en Materia de Bebidas Alcohólicas.
5. Fotografías del solicitante.
6. Croquis de localización del mobiliario en el espacio solicitado.
7. Plano del espacio solicitado.
8. Plano actual del establecimiento.
9. Fotografía de la fachada del inmueble y mobiliario colocado.
10. Logotipo del establecimiento.



DIRECCIÓN GENERAL  
DE MEDIO AMBIENTE Y  
ORDENAMIENTO TERRITORIAL  
Boulevard Guanajuato 8A  
C.P. 36000

(473) 73 401 27, 734 01 28, 731 1734

www.guanajuatocapital.gob.mx

/GobiernoMunicipalGuanajuato

Una vez que se revisó la documentación y en base a la información proporcionada, esta Dirección de Imagen Urbana y Gestión del Centro Histórico, emite el siguiente dictamen:





H. AYUNTAMIENTO 2021-2024  
**GUANAJUATO**

*"2022 año del 70 aniversario del Teatro Universitario y 50 aniversario del Festival Internacional Cervantino"*

DIRECCIÓN GENERAL DE MEDIO AMBIENTE Y  
 ORDENAMIENTO TERRITORIAL  
 DIRECCIÓN DE IMAGEN URBANA Y GESTIÓN DEL  
 CENTRO HISTÓRICO  
 Coordinación General

OFICIO NÚMERO: DIUGCH/050/2022  
 EXPEDIENTE: Club Café.  
 ASUNTO: Se emite Dictamen.

UNICO.- Es Positivo la extensión del mobiliario del establecimiento en vía pública, sin embargo queda bajo condicionantes establecidas en la ficha técnica actualizada, del análisis y propuesta del área a ocupar que se anexa al presente oficio.

Así mismo, le informo que la solicitud fue enviada al Instituto Nacional de Antropología e Historia para su evaluación.

Lo anterior tiene fundamento en los artículos 5, 10 y 14 del Reglamento de Uso y Aprovechamiento de la Vía Pública por Prestadores de Servicios con Venta de Alimentos y Bebidas, para el Municipio de Guanajuato, Gto. 1, 2, 3, 6, 28, 29, 30, 31 y 32 del Reglamento de Edificación y Mantenimiento para la ciudad de Guanajuato y su municipio.

Sin otro particular, envío un cordial saludo.

**Atentamente**



**Ing. Luis Eduardo Martínez Rivera**  
 Director de Imagen Urbana y Gestión del Centro Histórico

PRESIDENCIA MUNICIPAL  
 DE GUANAJUATO  
 DIRECCIÓN DE IMAGEN  
 URBANA Y GESTIÓN DEL  
 CENTRO HISTÓRICO



DIRECCIÓN GENERAL  
 DE MEDIO AMBIENTE Y  
 ORDENAMIENTO TERRITORIAL  
 Boulevard Guanajuato 8A  
 C.P. 36000

(473) 73 401 27, 734 01 28, 731 784

www.guanajuatocapital.gob.mx

/GobiernoMunicipalGuanajuato

Con copia para:  
 Ing. Juan Carlos Delgado Zárate.- Director General de Medio Ambiente y Ordenamiento Territorial.- Presente.  
 Arq. Marcela Jiménez Esparza.- Coordinador General de la Dirección de Imagen Urbana y Gestión del Centro Histórico.- Presente.  
 Arq. Julieta Borja Lara.- Jefa del Departamento del Centro Histórico.- Presente.  
 Archivo.  
 I'LEMR/A'MJE/mje.



## IDENTIFICACIÓN DE MOBILIARIO EN LA VÍA PÚBLICA

### 1. IDENTIFICACIÓN

NOMBRE DEL ESTABLECIMIENTO: **CLUB CAFÉ GTO**  
 CALLE Y No. **PLAZA SAN FERNANDO N. 11 Y 15**  
 PROPIETARIO: **LILIANA MALDONADO BUTANDA**  
 GIRO: **RESTAURANTE CAFÉ**  
 TIPO DE PERMISO:  
 NÚMERO DE CONVENIO:  
 SESIÓN DE AYUNTAMIENTO:

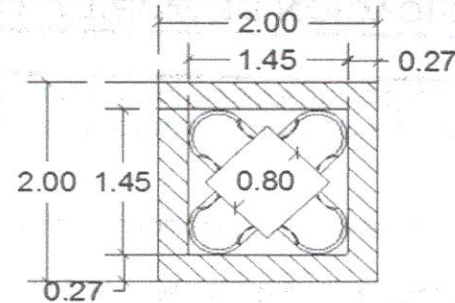
### 4. FICHA TECNICA (ANÁLISIS ANTROPOMÉTRICO)



 ÁREA DE OCUPACIÓN POR MESA: **2.10 M2**  

 ÁREA DE CIRCULACION POR MESA: **1.90 M2**  
**ÁREA TOTAL POR MESA: 4.00 M2**  
 X CANT. DE MESAS INSTALADAS = **X 4**

### 5. UBICACIÓN



### 6. DIAGRAMA

### 2. MOBILIARIO

	MESAS	SILLAS	SOMBRILLAS
<b>CANTIDAD</b>	4	16	4
<b>DIMENSIONES</b>	0.80 x .80 M	0.50 x 0.50 M	1.80 X 1.80 M
<b>COLOR</b>	BOMBAY (CAFÉ)	CHOCOLATE	BEIGE
<b>MATERIAL</b>	ALUMINIO Y CUBIERTA ESTRATIFICADA	RATTÁN SINTÉTICO Y ALUMINIO	LONA

**ÁREA OCUPACIÓN NECESARIA = 16.00 M2**

### 3. FOTOGRAFÍAS

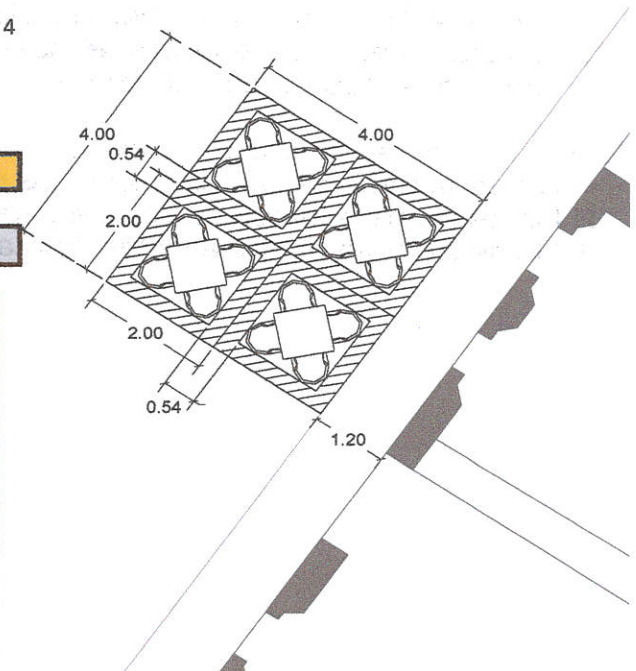

**7. FECHA:** MARZO/2022

**DIRECCION GENERAL DE MEDIO AMBIENTE Y ORDENAMIENTO TERRITORIAL**

**DIRECCION DE IMAGEN URBANA Y GESTIÓN DEL CENTRO HISTÓRICO**

**COORDINACIÓN GENERAL**

**UNIDAD DE GESTIÓN DEL CENTRO HISTÓRICO**

**IDENTIFICACIÓN DE MOBILIARIO EN LA VÍA PÚBLICA**

**8. SE DICTAMINA**

En el proceso de verificación y revisión por una posible afectación a la vía pública para el uso y aprovechamiento de la misma como parte de la extensión del comercio establecido por prestadores de servicios de esta Ciudad Capital se determina:

En la inspección realizada al establecimiento cuya denominación es Club Café Gto se observó lo siguiente:

- a. En materia de fisonomía e imagen urbana, se verifica la uniformidad en el diseño del mobiliario utilizado. Esta Dirección considera factible que se instale la cantidad de 4 (cuatro) mesas acompañadas de sus 4 (cuatro) sillas como máximo, de acuerdo al esquema gráfico presentado en esta ficha, haciendo uso de una superficie de 16.00 m<sup>2</sup> (dieciséis metros cuadrados), colocadas y dejando en forma paralela al paramento de la fachada del inmueble, un pasillo no menor a 1.20 m para el libre paso peatonal.
- b. Existe un anuncio en tijera, el cual no tiene el permiso correspondiente, mismo que afecta la fisonomía de la zona además de que obstruye el libre paso peatonal, deberá ser retirado.

Deberán atenderse las siguiente condicionantes generales:

1. No es autorizable la colocación de ningún elemento delimitador como macetas, barandales, postes, cadenas.
2. No se permite la colocación de toldos.
3. No se permite ninguna instalación adicional (eléctrica, gas, agua, sonido, etc.).





Oficio. No. DFC/0556-B/2022  
 Asunto: se solicita factibilidad  
 Guanajuato, Gto., 20 de enero de 2022

**E**

Mtro. Daniel Gutiérrez Meave  
 Director General de Desarrollo Turístico y Económico  
 Presente

En seguimiento a la solicitud realizada por el/la C. [REDACTED] dirigida a la obtención de un "Permiso para uso y aprovechamiento de la vía pública"; En Plaza San Fernando No. 11 y 15, colonia centro; para el establecimiento denominado "Club Café", procedo a solicitar:

Un dictamen de factibilidad respecto de la solicitud presentada; con fundamento en el artículo 15 del Reglamento de Uso y Aprovechamiento de la Vía Pública por Prestadores de Servicios con Venta de Alimentos y Bebidas, para el Municipio de Guanajuato, Gto.

Adicionalmente, hago de su conocimiento que el artículo 15, del mismo ordenamiento, establece un término de 5 cinco días para la elaboración y remisión del dictamen solicitado.

Se anexa a la presente copia del expediente en mención.

Sin más que manifestar, reciba mi consideración distinguida.

Atentamente

*[Handwritten signature]*



**Lic. Alejandro Barbarino Sosa**

Encargado de Despacho de la Dirección de Fiscalización  
 y Control de Reglamentos del Municipio de Guanajuato, Gto.

Copia para:-  
 Archivo  
 Expediente  
 L\*ABS/YMV  
*Zah*





Lic. Alejandro Barbarino Sosa  
Director de Fiscalización y Control de Reglamentos  
Presente.

Distinguído Lic Barbarino;

En atención a su oficio DFC/0556-B/2022, relacionado con la petición de C [REDACTED] que solicita permiso para uso y aprovechamiento de la vía pública en Plaza San Fernando No. 11 y 15, Colonia Centro para el establecimiento denominado "Club Café", informo a usted que la encontre **FACTIBLE** en virtud de que favorece la actividad económica del municipio y genera fuentes de empleo. Esta plaza es considerada como el corazón de Guanajuato por visitantes y ciudadanos Guanajuatenses, así mismo, es una plaza en la que desde hace más de 15 años se desarrollan actividades culturales y diversos festivales en convivencia con los comercios de alimentos y bebidas que tradicionalmente ejercen su actividad económica. Los comerciantes de esta zona han cumplido con la estandarización de sombrillas que la autoridad Municipal le solicito en beneficio del mejoramiento de la imagen urbana. Siempre y cuando cumpla con las disposiciones establecidas por las dependencias correspondientes así como el encargado debe conservar el área limpia y únicamente sea utilizada para los fines y horarios solicitados además de observar y cumplir en su totalidad la normativa aplicable en materia

Lo anterior de conformidad con el art. 15 del Reglamento de Uso y Aprovechamiento de la Vía Pública por Prestadores de Servicios con Venta de Alimentos y Bebidas para el Municipio de Guanajuato.

Con más por la ocasión, aprovecho para enviarle un cordial saludo.

DIRECCIÓN GENERAL DE DESARROLLO  
TURÍSTICO Y ECONÓMICO  
Estación del Ferrocarril s/n.  
Zona Centro, C. P. 36000  
Guanajuato, Gto.

(456) 732 4363 y (456) 732 076

www.guanajuato.gob.mx

# 274-3-2021 (Asesoría BMO)

ATENTAMENTE

Lic. Daniel Gutiérrez Meave  
Director General de Desarrollo Turístico y Económico





Oficio. No. DFC/0556-A/2022  
 Asunto: se solicita factibilidad  
 Guanajuato, Gto., 20 de enero de 2022

Mtro. Samuel Ugalde García  
 Secretario de Seguridad Ciudadana  
 Presente

En seguimiento a la solicitud realizada por el/la C. [REDACTED] dada a la obtención de un "Permiso para uso y aprovechamiento de la vía pública"; En Plaza San Fernando No. 11 y 15, colonia centro; para el establecimiento denominado "Club Café", procedo a solicitar:

Un dictamen de factibilidad respecto de la solicitud presentada; con fundamento en el artículo 15 del Reglamento de Uso y Aprovechamiento de la Vía Pública por Prestadores de Servicios con Venta de Alimentos y Bebidas, para el Municipio de Guanajuato, Gto.

Adicionalmente, hago de su conocimiento que el artículo 15, del mismo ordenamiento, establece un término de 5 cinco días para la elaboración y remisión del dictamen solicitado.

Se anexa a la presente copia del expediente en mención.

Sin más que manifestar, reciba mi consideración distinguida.

Atentamente

**Lic. Alejandro Barbarino Sosa**

Encargado de Despacho de la Dirección de Fiscalización  
 y Control de Reglamentos del Municipio de Guanajuato, Gto.



Copia para:-  
 Archivo  
 Expediente  
 L\*ABS/YMV



HORA 1322 FIRMA [Signature]  
 GUANAJUATO, GTO.



OFICIO: S.S.C./0195/2022.

ASUNTO: Se emite dictamen en atención a requerimiento  
Guanajuato, Gto., a 23 de septiembre 2022

**LIC. MARIO GUSTAVO BUCK GONZÁLEZ**  
**ENCARGADO DE DESPACHO DE LA DIRECCIÓN DE FISCALIZACIÓN Y**  
**CONTROL DE REGLAMENTOS.**  
**PRESENTE**

La Secretaría de Seguridad Ciudadana, tiene como objeto, entre otros, preservar el "espacio público como convivencia y civismo, en el que todas las personas puedan desarrollar con libertad las actividades con pleno respeto a su dignidad, a los derechos de los demás y a la pluralidad de expresiones culturales, políticas, lingüísticas y religiosas, dentro de la diversidad existente en el municipio de Guanajuato, es así y toda vez que el municipio de Guanajuato es considerado como patrimonio cultural de la humanidad, se vigila y se tiene como prioridad mantener una imagen a la par del nombramiento y estatus en que se encuentra actualmente este municipio de Guanajuato.

Bajo este contexto, emito respuesta en atención al requerimiento formulado por la Dirección a su cargo, que a su vez fuera remitido por la Secretaría de Ayuntamiento, con la finalidad de atender las observaciones realizadas a la Secretaría a mi cargo y de las áreas que la comprenden, en específico, lo relacionado con la Dirección Municipal de Protección Civil en atención a la solicitud de la C. [REDACTED] relacionado con el trámite de "Permiso para Uso y Aprovechamiento de la Vía Pública", para el comercio denominado "Club Café", que se encuentra ubicado en Plaza San Fernando, números 11 y 15, colonia centro, operando todos los días en un horario de 10:00 am a 24:00 hrs.

Aunado a lo anterior y una vez que dicha propuesta debe ser analizada conforme a los lineamientos de seguridad, vialidad y condiciones-riesgos de los lugares solicitados para realizar dichos actos de comercio, esta Secretaría, en el ámbito de su competencia, emite el siguiente dictamen, considerando que el común denominador es el de salvaguardar la seguridad de la ciudadanía, así como el orden en la vía pública.

#### DICTAMEN

La Dirección Municipal de Protección Civil, establece las acciones tendientes a reducir riesgos, así como evitar o disminuir los efectos del impacto destructivo de Agentes Perturbadores de los fenómenos naturales o humanos sobre la vida y bienes de la población, los servicios e infraestructura pública y el medio ambiente.

#### Aspecto Técnico

El establecimiento se ubica en zona turística. En sus colindancias se encuentran varios establecimientos con giros similares. La zona es de alta concentración de personas durante todo el año ya que es área turística. La calle es de alta concentración de personas durante los fines de semana o festividades; el establecimiento respeta la superficie solicitada.

#### Aspecto administrativo

De acuerdo al expediente a esta Dirección, se pudo observar: El solicitante cuenta con medidas mínimas de seguridad, por lo cual **SI es posible dar Viabilidad.**

La Dirección General Tránsito, Movilidad y Transporte Municipal, emite las siguientes observaciones:





Una vez realizada la visita técnica al lugar, se observa que donde solicitan el permiso, es un área recreativa de reunión social en especial turística, que reúne todas las características para que pueda ser ocupado con mobiliario ligero, sin interrumpir el libre paso peatonal, por lo tanto; **ES FACTIBLE** tal solicitud.

Recomienda que en caso de otorgar dicho permiso se deberá atender las observaciones, evitando la colocación de cualquier objeto que impida el libre tránsito de peatones.

**La Comisaría de la Policía Preventiva, emite las siguientes observaciones:**

En materia de seguridad y prevención se han suscitado reportes al sistema de emergencias 911, siendo los más comunes por Agresión física y/o verbal a familiares o a otras personas, causar escándalo, riñas en vía pública, ebrio tirado en vía pública, entre otros, sin embargo, dichos reportes son de acuerdo a la zona en donde se encuentra ubicado el establecimiento y no necesariamente en el mismo; por lo que se considera **Factible** la solicitud en cuestión.

Se sugiere mantener y respetar el orden salvaguardar la integridad y patrimonio propio respetando los horarios establecidos.

Bajo esta visión integral y derivado de los trabajos de cumplimiento que conciernen a esta Secretaría, relacionada con la propuesta de solicitud de permiso materia de la solicitud, se ha dado cabal cumplimiento a la tarea que nos corresponde, esperando sea de utilidad para lo requerido, todo ello en aras de conservar la imagen de esta ciudad, y la seguridad de sus habitantes.

Lo anterior encuentra su fundamento en lo dispuesto en los artículos 8, 16,115 fracción III inciso h de la Constitución Política de los Estados Unidos Mexicanos; artículo 4,5,9 y 10 de la Ley Orgánica Municipal para el Estado de Guanajuato; los artículos 1, 25, 26, 28 fracción VI, 29 fracción XI, 59, 60 del Reglamento de Protección Civil; 1, 2, 12 fracción I y 227 de Reglamento de Movilidad para el Municipio de Guanajuato; artículos 5, 8, fracciones IV, VII, XIII,32 fracciones 1,34 fracción X, 41 fracción V, 83, 84, 85; 115, 116, 129, 139, 148 fracción VII del Reglamento del Bando de Policía y Buen Gobierno para el Municipio de Guanajuato; artículos 4, 5, 11, 16,18,46 del Reglamento de Uso y Aprovechamiento de la Vía Pública por Prestadores de Servicios con Venta de Alimentos y Bebidas, para el Municipio de Guanajuato: y artículos 4, 10 fracción I y VIII, 14 fracción 1, incisos D, E y F, fracción II inciso B, 23 fracción II y IV, 24 del Reglamento para la Comercialización en la Vía Pública en el Municipio de Guanajuato.

Sin más por el momento me despido de usted, no sin antes enviarle un cordial saludo y agradecer su atención a lo expuesto.

ATENTAMENTE

“2020 año del 70 aniversario del Teatro Universitario y 50 aniversario del Festival Internacional Cervantino”

MTRO. SAMUEL UGALDE GARCÍA  
SECRETARIO DE SEGURIDAD CIUDADANA.





**Dirección Municipal de Protección Civil.**

Oficio: D.M.P.C./A.T./1224/2022.

Asunto: **Respuesta a Solicitud.**

Guanajuato Gto., 27 de julio de 2022.

*"2022 año del 70 aniversario del Teatro Universitario y 50 aniversario del Festival internacional Cervantino"*

**Mtro. Samuel Ugalde García**

**Secretario de Seguridad Ciudadana del Municipio de Guanajuato.**

**P r e s e n t e.**

Por este medio reciba un cordial saludo, así mismo le informo que, el objetivo general de la Dirección Municipal de Protección Civil, es Proteger a la persona, la sociedad, su entorno y el medio ambiente; ante la eventualidad de los Riesgos y Peligros que representan los factores amenazantes y la vulnerabilidad en el corto, mediano o largo plazo; inducida por fenómenos naturales o antropogénicos; lo anterior, a través de la Gestión Integral de Riesgos para conseguir su mitigación y/o eliminación.

Bajo este contexto, emito respuesta a su oficio **DFC.-0556-A/2022** de fecha 20 de enero de la presente anualidad, mediante el cual solicita dictamen respecto a la solicitud (el/la) C. [REDACTED] pretende realizar uso y aprovechamiento de la vía pública en Plaza San Fernando # 11 y 15, colonia centro; donde se pretende colocar mesas y mobiliario para la venta de bebidas y alimentos del establecimiento denominado "Club Café".

(Referente a el documento **DFC.-0556-A/2022**, en el cual solicita se defina en sentido **POSITIVO** o **NEGATIVO** por parte de esta dirección para utilizar la vía pública para la colocación de mesas y mobiliario del establecimiento denominado "Club Café"; esta dirección manifiesta en sentido **POSITIVO** a su solicitud ya que se cuenta con medidas mínimas de seguridad, por lo cual **SI** es posible dar Viabilidad.

Quedando a sus apreciables órdenes para cualquier actividad en la que nuestra normativa nos permita coadyuvar e informándole, que esta Dirección a mi cargo, implementa la detección, evaluación y diagnóstico a puntos de Peligro y Riesgo del municipio para establecer medidas preventivas ante la presencia de agentes

perturbadores y al fortalecimiento de los instrumentos de organización y funcionamiento en materia de Protección Civil. Lo anterior, con un enfoque en apego a la Gestión Integral del Riesgo y en coordinación con las áreas federales, estatales y/o de la administración municipal correspondiente.

**Atentamente.**

**T.E.M. José Félix Pérez Ramírez**  
**Director de Protección Civil Municipal**

C.c.p. Lic. Alejandro Barbarino.- Encargado del Despacho de Fiscalización y Control de Reglamentos.- Para su conocimiento.- Presente.

Ing. Juan Carlos Delgado Zárate. - Director de Medio Ambiente y Ordenamiento Territorial. - Para su Conocimiento. - Presente.

Archivo

Minutario

TEM.JFPR/LIC. DERE